

ESQUEMA ELÉCTRICO MOJITO 50 CUSTOM (Euro 2)

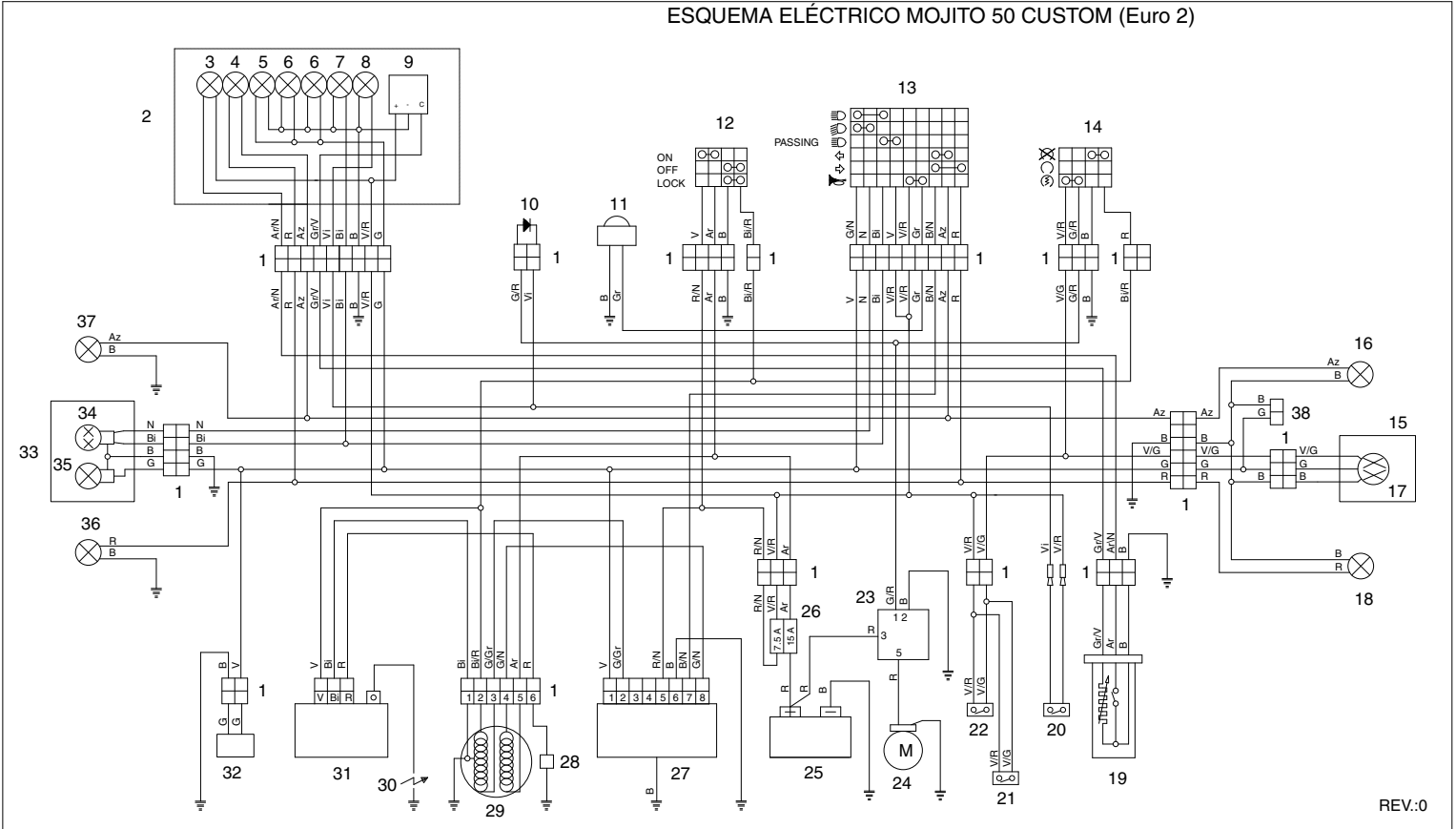

REV.:0

- 1 CONECTORES MÚLTIPLES
- 2 SALPICADERO
- 3 TESTIGO RESERVA COMBUSTIBLE
- 4 TESTIGO INDICADORES DE DIRECCIÓN
- 5 TESTIGO LUCES DE POSICIÓN
- 6 LÁMPARAS ILUMINACIÓN SALPICADERO
- 7 TESTIGO LUZ DE CARRETERA
- 8 TESTIGO NIVEL ACEITE
- 9 INSTRUMENTO NIVEL COMBUSTIBLE
- 10 DIODO DE CONTROL
- 11 CLAXÓN
- 12 CONMUTADOR DE LLAVE
- 13 CONMUTADOR LUCES IZQ.
- 14 CONMUTADOR LUCES DER.
- 15 FARO TRASERO

- 16 INDICADOR DE DIREC. TRAS. IZQ.
- 17 LÁMPARA DOBLE LUZ TRASERA
- 18 INDICADOR DE DIREC. TRAS. DER.
- 19 SENSOR NIVEL COMBUSTIBLE
- 20 INTERRUPTOR NIVEL ACEITE
- 21 INTERRUPTOR STOP TRASERO
- 22 INTERRUPTOR STOP DELANTERO
- 23 RELÉ DE ARRANQUE
- 24 MOTOR DE ARRANQUE
- 25 BATERÍA
- 26 FUSIBLES
- 27 REGULADOR
- 28 PICK UP
- 29 ALTERNADOR
- 30 BUJÍA

- 31 TRANSDUCTOR
- 32 STARTER AUTOMÁTICO
- 33 FARO DELANTERO
- 34 LÁMPARA DOBLE LUZ DELANTERA
- 35 LÁMPARA LUZ DE POSICIÓN
- 36 INDICADOR DE DIRECCIÓN DEL. DER.
- 37 INDICADOR DE DIRECCIÓN DEL. IZQ.
- 38 PREDISPOSICIÓN LUZ MATRÍCULA
- 39 -
- 40 -
- 41 -
- 42 -
- 43 -
- 44 -
- 45 -

- COLOR DE LOS CABLES
- Ar anaranjado
 - Az azul claro
 - B azul
 - Bi blanco
 - G amarillo
 - Gr gris
 - N marrón
 - R rojo
 - V verde
 - Vi violeta
 - Ro rosa